

Beschreibung

Heißdampf-Kondensatableiter der Serie SH arbeiten mit thermostatischen Bimetallelementen, die auf Temperaturänderungen reagieren.

Die Bimetallelemente des Kondensatableiters SH-2000 von Armstrong verformen sich bei Temperatureinwirkung und fungieren als Ventilbetätiger. Der Ableiter passt sich auf diese Weise an veränderte Temperaturbedingungen an. Bei steigender Temperatur verbiegen sich die Bimetallelemente und gleichen den steigenden Druck aus.

Beim Anfahren ist das Ventil weit geöffnet, wodurch ein großer Volumenstrom nicht kondensierbarer Anteile und kalten Kondensats aus dem System entfernt werden kann. Erreicht das System die Dampftemperatur, werden die Elemente so heiß, dass sie an der Ventilstange des Ableiters ziehen, die das Ventil schließt.

Das Ventil bleibt solange geschlossen, bis die Bimetallelemente abkühlen, wodurch sich das Ventil ein wenig öffnet und das Kondensat sowie die nicht kondensierbaren Anteile abführt. Es schließt sich wieder, sobald die Dampftemperatur erreicht ist.

Der SH-2000 von Armstrong hat ein vollverschweißtes Edelstahlgehäuse, das leicht, kompakt und sehr korrosionsbeständig ist. Er kann mit einem 360°-Anschlussstück von Armstrong oder einer Multifunktionseinheit verwendet werden. Dies erleichtert den Einbau und Austausch, da der Ableiter entfernt werden kann, während das Anschlussstück in der Rohrleitung verbleibt. Daraus ergeben sich Kosteneinsparungen und eine erhöhte Flexibilität, da andere Ableitertypen, wie Glocken-, thermostatische, thermostatische Kapsel- oder Membran- und Kugelschwimmkondensatableiter, am selben Anschlussstück installiert werden können.

Maximale Betriebsbedingungen

Maximal zulässiger Druck (Behälterausführung):
28 bar bei 427 °C (400 psi bei 800 °F)

Maximaler Betriebsdruck: 28 bar (400 psi)

Werkstoffe

Gehäuse:	Edelstahl
Ventil- und Ventilsitzelemente:	Titan, Ni-Cr und Edelstahl
Ring:	Edelstahl
Verschlussbaugruppe:	Edelstahl
Flansch:	ASTM A105 verzinkt
Sicherungsring:	C-Stahl
Spiraldichtung:	Edelstahl
Schild:	Aluminium

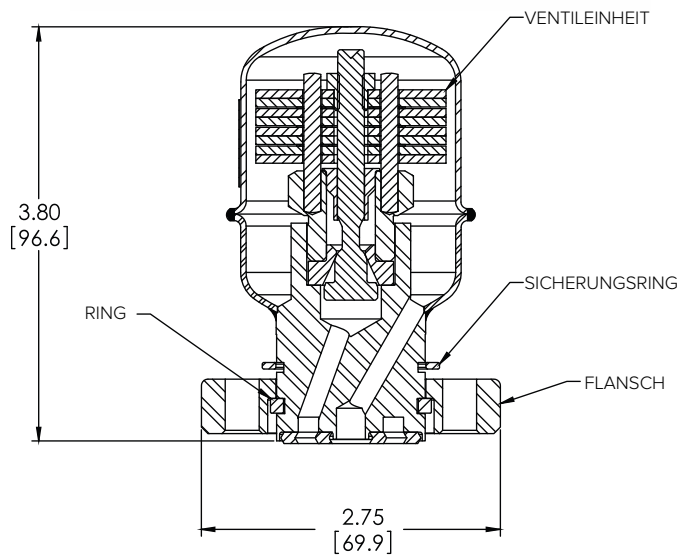

Tabelle ST-186-1. Kaltwasserdurchsatz des SH-2000

