

Series CD-40, CD-60 & CD-61-AB

Thermodynamic Steam Traps

Thermodynamische Kondensatableiter

Purgeurs Thermodynamiques

Purgadores de Vapor Termodinámicos

Thermodynamische Condenspotten

Scaricatori di Condensa Termodinamici

These instructions should be used by experienced personnel !

Diese Gebrauchsanweisung ist von Fachpersonal zu benutzen !

Ces instructions devraient être utilisées par du personnel expérimenté !

¡Estas instrucciones deben ser utilizadas por personal experimentado !

Onderhoud uitsluitend uit te voeren door ervaren personeel !

Queste istruzioni devono essere utilizzate da personale esperto !

PRODUCT DESCRIPTION - PRODUKTBESCHREIBUNG - DESCRIPTION DU PRODUIT - DESCRIPCION DEL PRODUCTO - PRODUKT OMSCHRIJVING - DESCRIZIONE DEL PRODOTTO

Model shown on the picture: CD-40 - Die Abbildung zeigt das Modell CD-40 - Photo: modèle CD-40

Modelo mostrado en la fotografía: CD-40 - Model op foto: CD-40 - Modello in figura: CD-40

- GB** Armstrong Carbon Steel Thermodynamic Steam Trap
- D** Armstrong Thermodynamischer Kondensatableiter aus C-Stahl
- F** Purgeur Thermodynamique Armstrong en Acier au Carbone
- E** Purgador Termodinámico Armstrong en Acero al Carbono
- NL** Armstrong Stalen Thermodynamische Condenspot
- I** Scaricatore di Condensa Termodinamico - In Acciaio al Carbonio



Detailed version of this IOM is available on our website at armstronginternational.com.

Reference Bulletin IB-110 – English language (only)

For detailed material specifications, options, approximate dimensions and weights, see Armstrong literature or consult your local Representative.

Für detaillierte Werkstoffangaben, Zubehör, Abmessungen und Gewichte, sehen Sie die Armstrong Datenblätter oder fragen Sie Ihre Armstrong-Vertretung.

Pour toute spécification détaillée des matières, options, dimensions et poids, veuillez vous référer à la littérature Armstrong ou prendre contact avec votre Représentant local.

Para especificaciones de materiales detalladas, opciones, dimensiones aproximadas y pesos, ver catálogos Armstrong o consultar con su Representante local.

Voor gedetailleerde materiaal specificaties, afmetingen en gewichten, zie de Armstrong documentatie of neem contact op met uw plaatselijke Vertegenwoordiger.

Per la specifica dettagliata dei materiali, accessori opzionali, dimensioni e pesi approssimativi, vedere la documentazione appropriata o contattare il Distributore locale.

INSTALLATION - INSTALLATIONSANWEISUNG - INSTALLATION INSTALACION - INSTALLATIE - INSTALLAZIONE

Model shown on the drawing: CD-60 - Die Zeichnung zeigt das Modell CD-60 - Schéma: modèle CD-60

Modelo mostrado en el dibujo: CD-60 - Model op tekening: CD-60 - Modello in figura: CD-60

Possible connections: screwed, socketweld or flanged - Mögliche Anschlußarten: Muffengewinde, Schweißmuffen,

Flanche - Raccordements possibles: taraudé, à souder ou à brides - Conexiones posibles: roscada, SW o bridada

Mogelijke aansluiting: draad, las of flens - Connessioni disponibili: filettate, tasca a saldare o flangiate

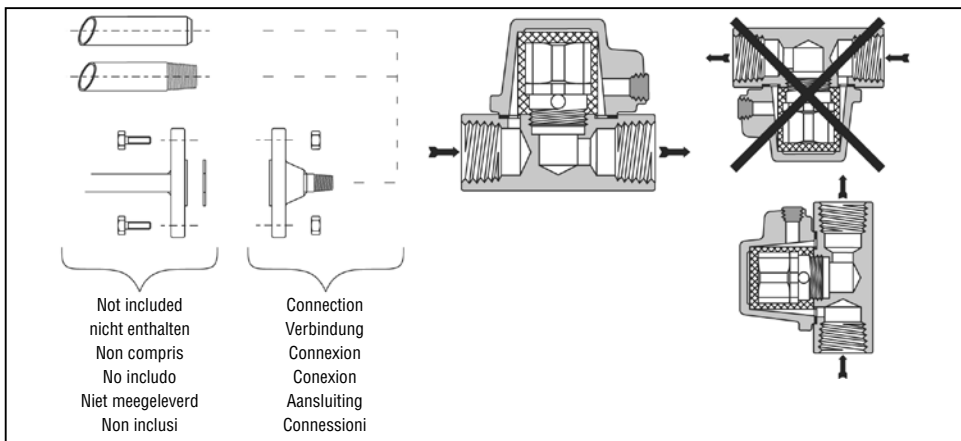

START-UP PROCEDURE - INBETRIEBNAHME - PROCEDURE DE DEMARRAGE - PROCEDIMIENTO DE PUESTA EN MARCHA - OPSTARTPROCEDURE - PROCEDURA D'AVVIAMENTO

For detailed hookups and adapted start-up and shut-down procedures, see Armstrong literature or consult your local Representative.

Für detaillierte Informationen über Installation, Inbetriebnahme und Außerbetriebnahme sehen Sie die Armstrong Datenblätter oder fragen Sie Ihre Armstrong-Vertretung.

Pour plus de détails à propos des procédures de démarrage et d'arrêt, ainsi que pour l'installation, veuillez vous référer à la littérature Armstrong ou prendre contact avec votre Représentant local.

Para informarse sobre conexiones detalladas y procedimientos adaptados de puesta en marcha y parada, consulte los catálogos Armstrong o dirijase a su Representante local.

Voor gedetailleerde montage en installatie instructies zie het betreffende Armstrong documentatieblad of neem contact op met uw plaatselijke Vertegenwoordiger.

Per procedure dettagliate di collegamento, d'avviamento e di fermata, vedere la documentazione Armstrong o consultare il Distributore locale.

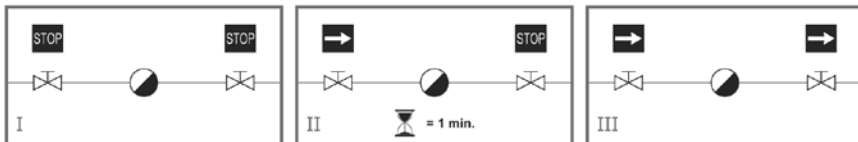

SHUT-DOWN PROCEDURE - AUSSERBETRIEBNAHME - PROCEDURE D'ARRET - PROCEDIMIENTO DE PARADA - UIT BEDRIJFNAME - PROCEDURA DI FERMATA

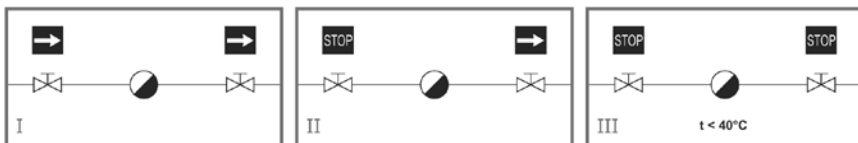

MAINTENANCE - WARTUNG - MAINTENANCE MANTENIMIENTO - ONDERHOUD - MANUTENZIONE

For troubleshooting, testing methods, frequency of maintenance and detailed spare parts list, see Armstrong literature or consult your local Representative.

Für detaillierte Informationen über Fehlersuche, Testmethoden, Wartungsintervallen und Ersatzteillisten fragen Sie Ihre Armstrong-Vertretung.

Pour le dépannage, les méthodes de test, la fréquence d'entretien et la liste détaillée des pièces de rechange, veuillez vous référer à la littérature Armstrong ou prendre contact avec votre Représentant local.

Para detección de posibles averías, métodos de test, frecuencia de mantenimiento y lista detallada de repuestos, ver catálogos Armstrong o consultar con su Representante local.

Voor het oplossen van problemen, test methodes, onderhoud en gedetailleerde onderdelenlijsten, zie de Armstrong documentatie of neem contact op met uw plaatselijke Vertegenwoordiger.

Per la soluzione di eventuali problemi, metodi di prova funzionalità, frequenza di manutenzione e dettaglio della lista ricambi, vedere la documentazione Armstrong o consultare il Distributore locale.



Equipement under pressure - Operating temperature > 100°C - Make sure trap is cold before handling!

Armatur steht unter Druck - Arbeitstemperatur > 100°C - Stellen sie sicher, dass die Armatur kalt und drucklos ist, bevor an dieser gearbeitet wird!

Equipement sous pression - Température en fonctionnement > 100°C - Laisser le purgeur refroidir avant toute manipulation!

Equipo bajo presión - Temperatura de trabajo > 100°C - Asegúrese de que el purgador esté frío antes de manipularlo!

Toestel onder druk - Werktemperatuur > 100°C - Condenspot moet afgekoeld zijn alvorens eraan te werken!

Apparecchiatura in pressione - Temperatura operativa > 100°C - Assicurarsi che lo scaricatore sia freddo prima d'intervenire!

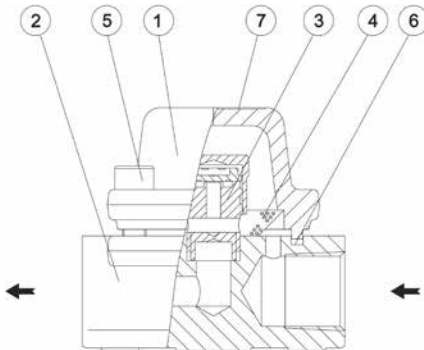

Model shown on the drawing: CD-61-AB

Die Zeichnung zeigt das Modell CD-61-AB

Schéma: modèle CD-61-AB

Modelo mostrado en el dibujo: CD-61-AB

Model op tekening: CD-61-AB

Modello in figura: CD-61-AB

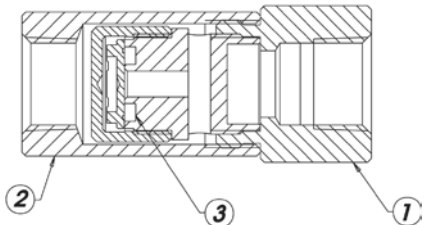

Model shown on the drawing: CD-42

Die Zeichnung zeigt das Modell CD-42

Schéma: modèle CD-42

Modelo mostrado en el dibujo: CD-42

Model op tekening: CD-42

Modello in figura: CD-42

I. Series CD-60 and CD-61-AB: Capsule and screen replacement:

- Remove the complete trap from the steam line;
- Unscrew the 4 bolts (5) and lift the cap (1);
- Unscrew and replace the capsule (3) containing the disc and the seat;
- Clean or replace the screen (4);
- Replace gasket (6);
- Put the cap (1) back on the body (2) and screw the 4 bolts (6).

II. Serie CD-40: Capsule and screen (optional) replacement:

- Remove the complete trap from the steam line;
- Unscrew the 2 parts of the body (1 and 2);
- Unscrew and replace the capsule (3) containing the disc and the seat;
- Clean or replace the screen, if any;
- Screw back the 2 parts of the trap (1 and 2).

GB**I. Serien CD-60 and CD-61-AB: Tausch der Kapsel und des Siebes:**

- Ausbau der kompletten Armatur aus der Rohrleitung;
- 4 Schrauben (5) lösen und Deckel (1) abheben;
- Kapsel (3) mit darin enthaltener Ventilscheibe und Sitz herauserschrauben und tauschen;
- Schmutzsieb (4) reinigen oder austauschen;
- Gehäusedichtung (6) erneuern;
- Deckel (1) auf Gehäuse (2) aufsetzen und mit den 4 Schrauben (6) befestigen.

II. Serie CD-40: Tausch der Kapsel und des Siebes (optional):

- Ausbau der kompletten Armatur aus der Rohrleitung;
- 2 Teile des Gehäuses (1 und 2) auseinanderschrauben;
- Kapsel (3) mit darin enthaltener Ventilscheibe und Sitz herauserschrauben und tauschen;
- Schmutzsieb reinigen oder austauschen, wenn vorhanden;
- 2 Teile des Gehäuses (1 und 2) wieder zusammenschrauben.

D**I. Series CD-60 and CD-61-AB: remplacement de la capsule et du filtre:**

- Démonter l'ensemble de la ligne;
- Dévisser les 4 vis (5) et retirer le couvercle (1);
- Dévisser et remplacer la capsule (3) contenant le disque et le siège;
- Nettoyer ou remplacer le filtre (4);
- Remplacer le joint (6);
- Remettre le couvercle (1) sur le corps (2) et visser les 4 vis (6).

II. Serie CD-40: remplacement de la capsule et du filtre (en option):

- Démonter l'ensemble de la ligne;
- Dévisser les deux parties du corps (1 et 2);
- Dévisser et remplacer la capsule (3) contenant le disque et le siège;
- Nettoyer ou remplacer le filtre (si option);
- Revisser les deux parties du purgeur (1 et 2).

F**I. Serie CD-60 y CD-61-AB: Cambio de la cápsula y el filtro:**

- Retire el purgador completo de la línea de vapor;
- Afloje los 4 pernos (5) y retire la tapa (1);
- Afloje y cambie la cápsula (3) que contiene el disco y el asiento;
- Limpie o cambie la malla del filtro (4);
- Cambie la junta (6);
- Vuelva a colocar la tapa (1) en el cuerpo (2) y ajuste los 4 pernos (6).

II. Serie CD-40. Cambio de la cápsula y el filtro (opcional):

- Retire el purgador completo de la línea de vapor;
- Desensrosque las 2 partes del cuerpo (1 y 2);
- Afloje y cambie la cápsula (3) que contiene el disco y el asiento;
- Limpie o cambie la malla del filtro, si es que tiene;
- Vuelva a enrosacar las 2 partes del purgador (1 y 2).

E**I. Serie CD-60 and CD-61-AB: Capsule en filter vervangen:**

- Verwijder de gehele condenspot uit de leiding;
- Demonteer de 4 bouten (5) en verwijder het deksel (1);
- Schroef de capsule (3) welke de schijf en zitting bevat los en plaats een nieuwe;
- Reinig het filter (4) en plaats deze terug;
- Vervang de pakking (6);
- Plaats het deksel (1) terug op het huis (2) en monteer de 4 bouten (6).

II. Serie CD-40: Capsule en filter vervangen (indien aanwezig) :

- Verwijder de gehele condenspot uit de leiding;
- Demonteer de twee delen van huis (1 en 2);
- Schroef de capsule (3) welke de schijf en zitting bevat los en plaats een nieuwe;
- Reinig het filter (indien aanwezig) en plaats deze terug;
- Monteer de beide huisdelen weer (1 en 2).

NL**I. Serie CD-60 and CD-61-AB: Sostituzione della capsula e della retina:**

- Smontare l'intero scaricatore dalla linea;
- Svitare i 4 bulloni (5) e sollevare la testa (1);
- Svitare e sostituire la capsula (3) contenente il disco e la sede;
- Pulire o sostituire la retina filtrante (4);
- Sostituire la guarnizione (6);
- Posizionare la testa (1) sul corpo (2) ed avvitare i 4 bulloni (6).

II. Serie CD-40: Sostituzione della capsula e della retina:

- Smontare l'intero scaricatore dalla linea;
- Svitare le 2 parti dello scaricatore (1 e 2);
- Svitare e sostituire la capsula (3) contenente il disco e la sede;
- Pulire o sostituire la retina filtrante, se presente;
- Riavvitare le 2 parti dello scaricatore (1 e 2).

I

Armstrong International

North America • Latin America • India • Europe / Middle East / Africa • China • Pacific Rim
armstronginternational.com